

WESTFALIA

WESTFALIA



Präzision
auf Rädern

WESTFALIA-WERKE GMBH & CO. · 33375 Rheda-Wiedenbrück · Postfach 2640

Herrn
Holger Moskopp

Ihre Zeichen/Ihre Nachricht

Unsere Zeichen/Bearbeiter

Telefon-Durchwahl

Datum

15 -

kl

05242-15-279

8.4.1998

VW-Bus T2 mit Westfalia-Ausstattung - Erstzulassung 11.6.1976

Sehr geehrter Herr Moskopp

vielen Dank für Ihre Anfrage vom 2.4.1998.

Bei den Daten des Typenschildes hinter dem Fahrersitz handelt es sich vermutlich um die VW-Fahrzeugdaten, nicht um eine einrichtungsspezifische Typennummer.

Gern übersenden wir Ihnen in Kopie alle verfügbaren Unterlagen zu den Modellen „Helsinki“ und „Berlin“. Sicherlich bieten die Einrichtungsskizzen Ihnen eine Hilfe bei der Fahrzeug-„Identifizierung“

Wunschgemäß fügen wir ebenfalls eine Bedienungsanleitung für Ihr Fahrzeug bei.

Bei der Pflege des Aufsteldaches bzw. Faltenbalgs ist insbesondere auf regelmässige Belüftung zu achten, damit eine Bildung von Stockflecken vermieden wird. Was die Reinigung der Polster betrifft, so können Sie den Oberstoff mit einem feuchten Tusch abwischen.

Ersatzteile für die „Oldies“ gibt es kaum noch. So ist der Polsterstoff nicht mehr als Ersatzteil erhältlich, auch Schlösser und Türgriffe sind nach nunmehr über 20 Jahren nicht mehr verfügbar.

Wir hoffen dennoch, Ihnen mit dieser Auskunft und den beigelegten Unterlagen weitergeholfen zu haben.

Mit freundlichen Grüßen

WESTFALIA-WERKE

Knöbel GmbH & Co.

i.A. 
B. Klein-Klinge

Westfalia-Werke GmbH & Co.
Gewerbegebiet „Am Sandberg“, Am Sandberg 45, 33378 Rheda-Wiedenbrück
Geschäftszeiten: Wir haben Gleitzeit
Kernarbeitszeit Mo. - Do. 8.30 - 11.30/13.30-15.00 Uhr Fr. 8.30-12.00 Uhr



Deutsche Bank Gütersloh 3 421 450 BLZ 480 700 40
Bankhaus Hermann Lampe KG Bielefeld 806 161 BLZ 480 201 51
Volksbank Rheda-Wiedenbrück eG 300 800 800 BLZ 478 626 29
L&Z Gütersloh 47 806 052 BLZ 478 900 00
Postcheckamt Hannover 128 76-306 BLZ 250 100 30



Bedienungsanleitung

für Camping-Einrichtungen Helsinki und Berlin

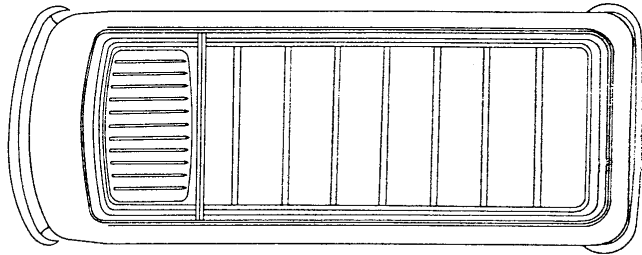
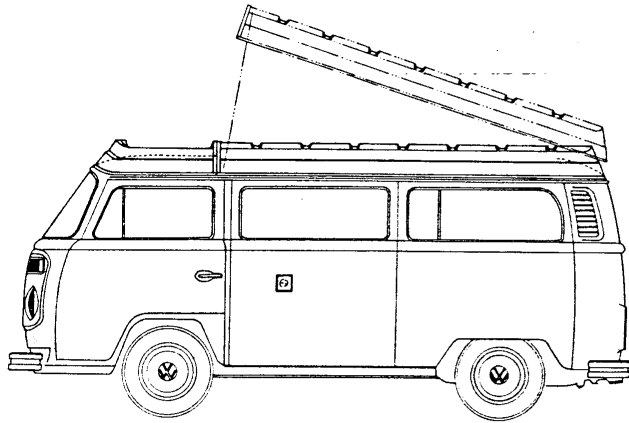
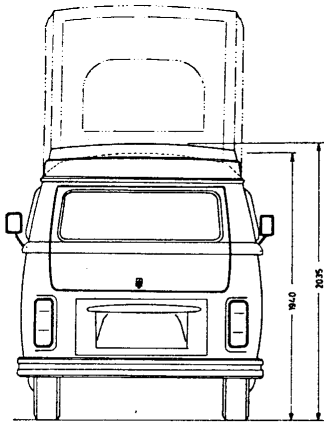

Campingwagen
mit Aufstelldach
und Dachgepäckwanne

INHALTSÜBERSICHT

	Seite
Aufstelldach mit Dachgepäckwanne	13
Batterieanschluß 12 V	12
Dachentlüfter auf dem Aufstelldach	13
Dachgepäckträger	14
Deckenleuchte	3
Drehsitz (VW Lieferteil)	11
Eßtisch	11
Feuerlöscher	12
Gardinen	3
Gaskocher (Typ Berlin)	8
Gaskocher (Typ Helsinki)	6
Gasheizung	14
Hängeschränk	6
Hocker	5
Hubdach	14
Jalousiefenster	15
Kinderbett	5
Kleiderschränk (Typ Berlin)	6
Kleiderschränk mit Gaskocher (Typ Helsinki)	6
Küchenschränk (Typ Berlin)	8
Kühlschränk (Typ Berlin)	9
Kühlschränk (Typ Helsinki)	7
Moskitonetz	3
Netzanschluß 220 V	12
Polster auf dem Motorraum	4
Reserveradverkleidung	10
Reserverad im Küchenschränk	10
Reserverad vor dem Bug	10
Seitlicher Schränk	8
Sitzbank hinten	4
Sitzbank seitlich	4
Staufach zwischen Fahrer- und Beifahrersitz	5
Vorratsschränk (Typ Helsinki)	7
Vorzelt mit außenliegendem Gestänge	16
Waschregal mit Klapptisch	7
Zusatztisch im Fahrerhaus	12

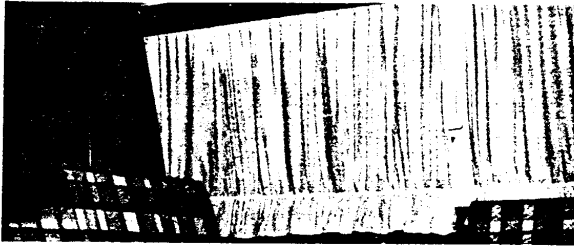

GARDINEN

Die Fahrerhausgardine und der Zwischenvorhang werden mit Hilfe von Druckknöpfen an den dafür vorgesehenen Druckknopfunterteilen befestigt. Alle anderen fest eingebauten Gardinen können zugezogen werden.

Wichtig!

Gardinen so zurückziehen, daß während der Fahrt nach allen Seiten eine gute Sicht ist.

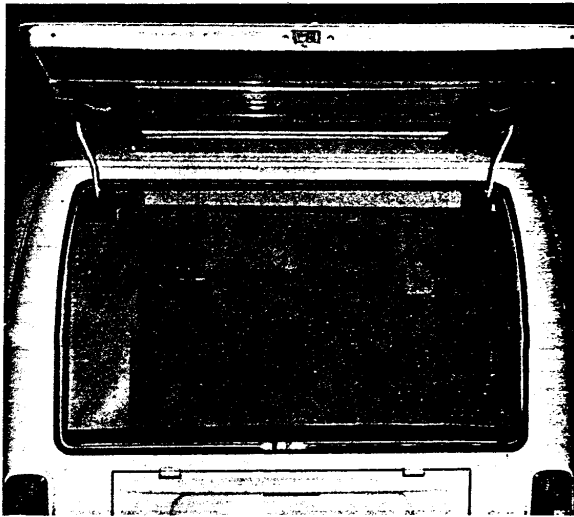
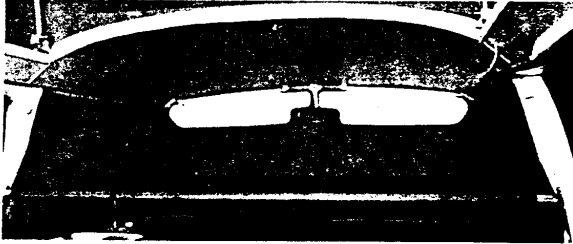

MOSKITONETZ nur auf Wunsch

Im Ausschnitt der Heckklappe wird das Moskitonetz mit Hilfe von Druckknöpfen an den dafür vorgesehenen Druckknopfunterteilen befestigt.

Es schützt bei der Belüftung des Wageninnern vor Insekten. Die Heckklappe kann bei eingeknöpfem Moskitonetz geschlossen werden.

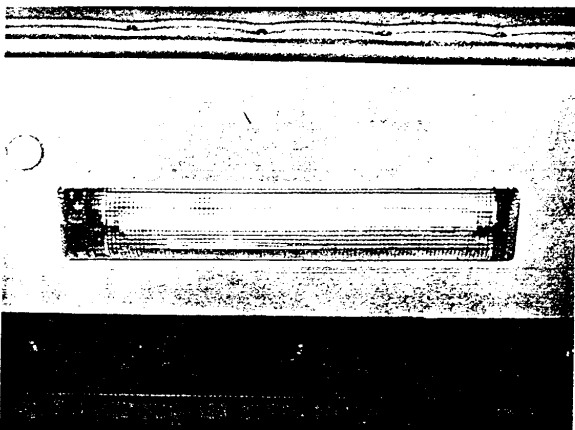

DECKENLEUCHTE

In der Dachverkleidung links über der seitlichen Sitzbank ist eine 12-V-Transistorleuchte eingebaut.

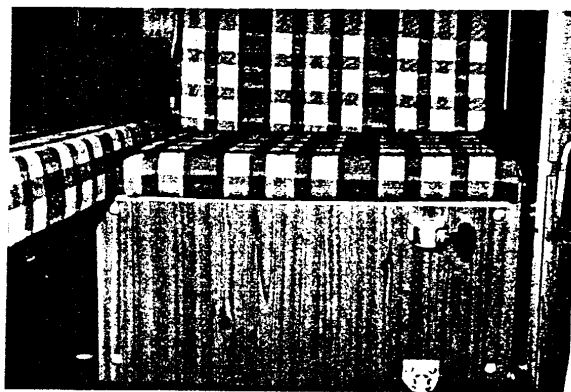
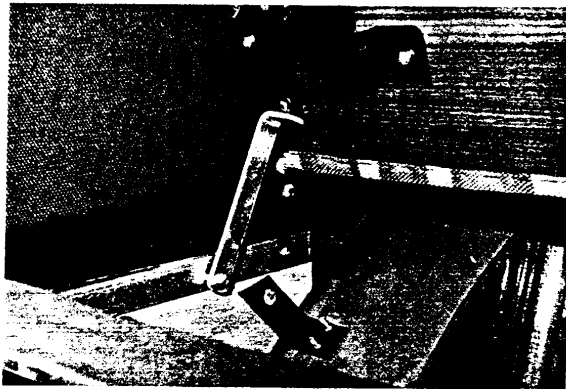
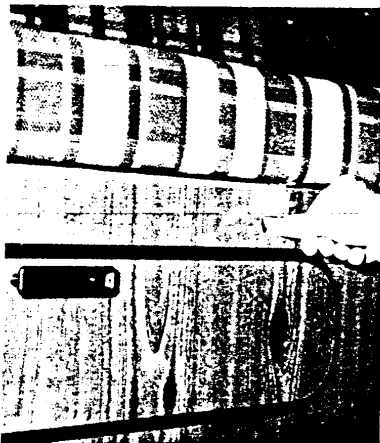

SITZBANK HINTEN

Die hintere Sitzbank wird zur Nacht zum Doppelbett ausgezogen. Zur Aufstellung des Bettes zuerst Eßtisch abnehmen. Die Sitzgurte zwischen Sitzbank und Rückenlehne schieben. Verschuß in der Mitte unter der Sitzbank öffnen. Sitz vorne anheben, den Sitz nach vorne ziehen, wobei sich die Rückenlehne auf die Auflage zwischen Sitz und Polster auf den Motorraum legt.

Um wieder eine Sitzbank zu bekommen, stellen Sie sich vor die Bank. Sitzpolster leicht anheben bis Beschlag einrastet, und dann nach unten und hinten schieben. Sitzgurte wieder hervorholen, indem Sie sie zwischen der Sitzbank und Rückenlehne hervorziehen. Sitz herunterdrücken bis der Verschuß unter dem Sitz fest einrastet.

Zu dem Stauraum kann man von oben gelangen, indem man das Sitzpolster hochhebt und mit der am Sitzkasten links befindlichen Stütze feststellt.

Um das Sitzpolster zu heben, muß zuerst der Verschuß in der Mitte unter dem Sitz geöffnet werden. Wenn die Sitzbank wieder heruntergelassen wird, muß vergewissert sein, daß der Verschuß wieder eingerastet wird, damit die Sitzbank fest aufliegt.

Die Sitzbank des Typs Berlin hat in der Vorderwand eine Stauraumklappe.

Achtung!

Das Öffnen der Klappe geschieht durch Eindrücken des Knopfes am Griff.

Das Doppelbett nicht zum Transportieren von Mitfahrern benutzen. Erlauben Sie Kindern während der Fahrt nicht, auf dem Motorraumpolster zu sitzen. Vergewissern Sie sich, daß die Rückenlehne in fester und aufrechter Stellung eingerastet ist und alle Mitfahrer Sicherheitsgurte anlegen.

Die Sitzpolster und Matratzen sind aus Schaumstoffgummi und mit weichem Polyester-Bezug überzogen.

Das Typenschild mit der Angabe über Fahrzeugtyp und Campmobilausstattungs-Bestellnummer befindet sich unten am hinteren Sitzkasten. Bitte geben Sie diese Nummer bei Bestellungen von Ersatzteilen für Campingausrüstung an.

POLSTER AUF DEM MOTORRAUM

Das Polster dient zur Herrichtung des Doppelbettes und ist aus Schaumstoffgummi und mit weichem Polyesterbezug mit Reißverschluss überzogen.

SITZBANK SEITLICH nur bei Typ Helsinki

Zwischen Kleiderschrank und hinterer Sitzbank befindet sich auf der linken Seite eine Sitzbank mit losen Rückenlehne. Die Rückenlehne kann des Nachts als Kopfkeil benutzt werden.

Unter dem Sitz, der leicht abgehoben werden kann, befindet sich ein Stauraum.

Achtung!

Sitz darf während der Fahrt nicht benutzt werden.

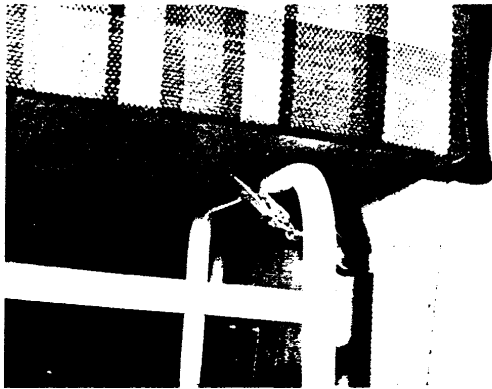

HOCKER nur bei Typ Helsinki auf Wunsch

Der Hocker zwischen Kleider- und Vorratsschrank stellt einen zweckmäßigen Sitz im Campmobil dar. Er kann auch außerhalb des Campmobils benutzt werden.

Der Hocker darf während der Fahrt nicht als Sitz benutzt werden. Der Hocker ist nicht mit einem Sicherheitsgurt oder Rückenlehne ausgestattet.

Vor der Fahrt darauf achten, daß der Hocker mit dem Riemen an seinem Platz befestigt ist. Den Riemen durch die Ösen an der linken Seite des Vorratsschranks ziehen und dort befestigen.

Bei einer Trumatic-Gasheizung muß der Hocker während der Fahrt an anderer Stelle fest verstaut werden.



STAUFACH ZWISCHEN FAHRER- UND BEIFAHRERSITZ

Nur auf Wunsch

Zwischen Fahrer- und Beifahrersitz ist der Staukasten befestigt. Er kann leicht aus bzw. wieder eingebaut werden.

Das Staufach hat im Innern einen Abfalleimer. Der Deckel ist gepolstert, so daß er als Sitzgelegenheit benutzt werden kann.

Achtung!

Staufach während der Fahrt nicht als Sitz benutzen.

Während der Fahrt muß das Staufach fest in den Halterungen verankert sein.



KINDERBETT nur auf Wunsch

Das Kinderbett (Hängematte) bietet einem kleinen Kind eine bequeme Schlafstätte. Es wird zusammengerollt und hinter der Vorderwand des hinteren Sitzkastens auf den Seitenwänden abgelegt. Typ Helsinki.

Bei Typ Berlin wird das zusammengerollte Kinderbett hinten auf dem Motorraumpolster abgelegt.

- Auf die Enden des zusammengerollten Kinderbettes müssen die zwei mitgelieferten Schutzhüllen gesteckt werden.
- Ein Ende des Kinderbettes hinten links in das untere Fach des Kleiderschranks schieben.
- Das andere Ende mit der Schutzhüllenschlaufe am Druckknopf unten (für Moskitonetzbefestigung) anknüpfen.

Soll das Kinderbett benutzt werden, muß es ausgerollt und die Bettstangen in die dafür im Fahrerhaus vorgesehenen Halterungen eingerastet werden. Vor dem Einhängen müssen die Kopfstützen von den Rückenlehnen genommen werden. Je 2 Halterungen sind an den vorderen und hinteren Türholmen im Fahrerhaus.

Achtung!

Die maximale Belastbarkeit des Kinderbettes beträgt 40 kg.

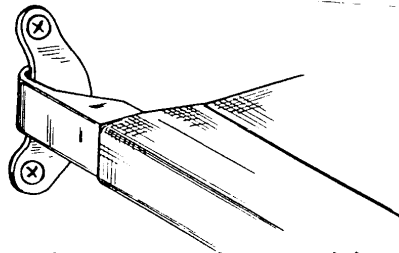

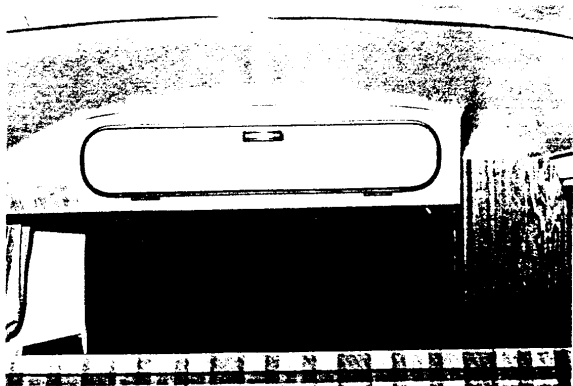

HÄNGESCHRANK

Der Hängeschrank befindet sich hinten im Fahrzeug über dem Motorraum. Sie können diesen Schrank durch die Klappen vorn beschließen. Das Öffnen der Klappen geschieht durch Ein-drücken des Knopfes im Griff.

Bei Typ Helsinki geht der Hängeschrank über die gesamte Breite des Fahrzeuges.

Achtung!

Maximales Gewicht der Zuladung sollte 10 kg nicht übersteigen. Im Hängeschrank sollten keine schweren und beweglichen Gegenstände gelagert werden, die bei einem plötzlichen Halten gefährliche "Flugobjekte" werden können.



KLEIDERSCHRANK Typ Helsinki

Beim Typ Helsinki ist vorn links hinter dem Fahrersitz der Kleiderschrank eingebaut. Auf der Durchgangsseite wird der Propangaskocher herausgeklappt. Die Gas-Rohrleitung führt von den einzelnen Gasgeräten, Kocher, Kühlschrank und Heizung, bis in das Staufach unterhalb des Kochers und endet in einem Gasdruckregler. Dieser wird mit einem Linksgewindestutzen fest an eine Propangasflasche angeschlossen. Ist nur der Gaskocher vorhanden, gilt das Flascheventil als Absperrventil für den Kocher. Bei mehreren Gasgeräten hat jedes Gerät ein Absperrventil. Das Staufach kann zwei 5-kg-Gasflaschen aufnehmen. Für jede Flasche ist eine Befestigung vorhanden. Im Boden ist eine Belüftung eingebaut. Hinter dem Kocher- und Gasflaschenraum befindet sich das Kleiderfach mit einer Wascheb-lage. Tür mit Spiegel.

Wichtig!

Absperrventile nach Gebrauch der Geräte schließen. Gasanlage während der Fahrt nicht benutzen. Kocher nicht als Heizung des Wageninnern benutzen.

Achtung!

Reparaturen nur von einem Konzessionierten Fachmann durchführen lassen. Bodenlüftung nicht verschließen. Gasflaschen mit den Gummizügen festzurren.

Bedienungsanleitung des Gaskochers liegt dem Gerät lose bei.

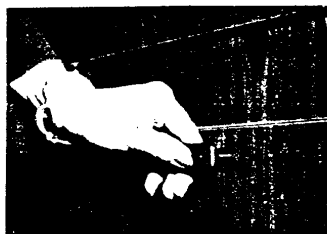
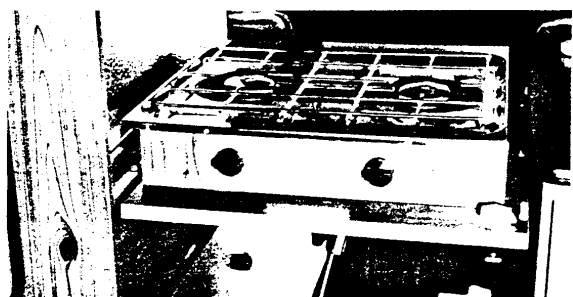

KLEIDERSCHRANK Typ Berlin

Der Kleiderschrank ist bei diesem Typ hinten links auf dem Motorraum. Die Tür ist durch Ein-drücken des Knopfes am Griff zu öffnen. Die Fächer hinter dem Kleiderfach sind für Wäsche usw.

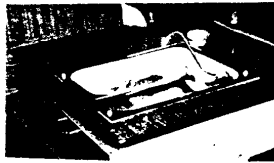

VORRATSSCHRANK Typ Helsinki

Der Vorratsschrank befindet sich hinter dem Beifahrersitz.

Beim Vorratsschrank ist ein Nirosta-Spülbecken mit kompl. Ablauf eingebaut. Der Ablaufschlauch des Spülbeckens reicht bis unter den Fahrzeugboden. Das Spülwasser fließt nach außen auf den Erdboden ab. Beachten Sie also, wohin Ihr Spülwasser ablaufen kann. Stellen Sie evtl. einen Eimer unter den Abfluß.

Der 28-l-Wassertank befindet sich hinter der Kühlbox. Das Wasser wird mit einer elektrischen 12-V-Pumpe, die auf dem Wassertank eingebaut ist, hochgefördert. Der Bedienungsknopf ist neben dem schwenkbaren Auslaufhahn im Spülbecken. Lassen Sie das Wasser nicht zu lange im Wassertank stehen. Wir empfehlen, daß Wasser nach jeder Fahrt auslaufen zu lassen. Der Ablaufhahn befindet sich unter dem Fahrzeugboden. Schrauben Sie den Hahn nach dem Ablassen des Wassers aus dem Wassertank zu, aber lassen Sie den Einfüllstutzen auf, so daß der Tank durchlüftet wird. Sollte sich ein Geruch entwickeln, spülen Sie den Tank mit einer Lösung von Soda und Wasser aus. Beachten Sie die Anweisung auf dem Paket. Dann den Tank gut mit klarem Wasser ausspülen und trocknen lassen.

Achtung!

Wasserpumpe darf nicht bei leerem Wassertank in Betrieb genommen werden. Schalten Sie die Pumpe bei längerem Nichtgebrauch aus. Der Schalter befindet sich rechts am Vorratsschrank.

STAUFACH

Unter dem Spülbecken ist eine Schublade. Das Öffnen der Schublade geschieht durch Drücken des Knopfes im Griff.

EISBOX

Zur Öffnung der Eisbox ist die Befestigungsschleufe erst zu öffnen, dann die Tür durch den Griff offen zu ziehen. Im oberen Teil der Eisbox befindet sich ein Eiskorb, der Blockeis, Eisstücke oder Tiefkühlpackeis halten kann. Das Schmelzwasser wird von einer Tropfschale unter dem Eiskorb aufgefangen und nach außen durch einen separaten Schlauch abgeführt.

KÜHLSCHRANK Typ Helsinki nur auf Wunsch

Anstelle der Eisbox ist ein 45-Liter-Kühlschrank 12 V/220 V/ Propangas eingebaut. Wir empfehlen, den Kühlschrank im Stand mit Netzstrom oder Propangas zu betreiben. Vor einer Fahrt den Kühlschrank auf 12 V Batteriestrom umschalten.

Achtung!

Abgasstutzen auf dem Türholm an der rechten Außenwand darf nicht verschlossen sein. Die seitlichen Be- und Entlüftungsgitter am Vorratsschrank sowie der Entlüftungsschlitz oben zwischen Vorratsschrank und Beifahrersitz sollten auf keinen Fall abgedeckt sein.

Bedienungsanleitung liegt dem Gerät lose bei.

WASCHREGAL MIT KLAPPTISCH nur Typ Helsinki

Das Waschregal mit dem Klapptisch befindet sich an der rechten Seite des Eisboxschrankes. Das Waschregal (auch Vorratsregal) eignet sich gut zur Unterbringung von Dosen, Päckchen und anderen Artikeln, die nicht kühlgehalten werden müssen.

Der herausklappbare Tisch ist eine ideale Ablage. Durch Hochziehen des Klapptisches rastet die Sperre an der Stütze automatisch ein.

Achtung!

Es ist darauf zu achten, daß die Ablage herunterklappt, bevor die Fahrzeugschiebetür geschlossen wird.

Dazu muß der Knopf an der Stütze eingedrückt werden. Danach die Ablage nach unten drücken bis eine Einrastung spürbar wird.

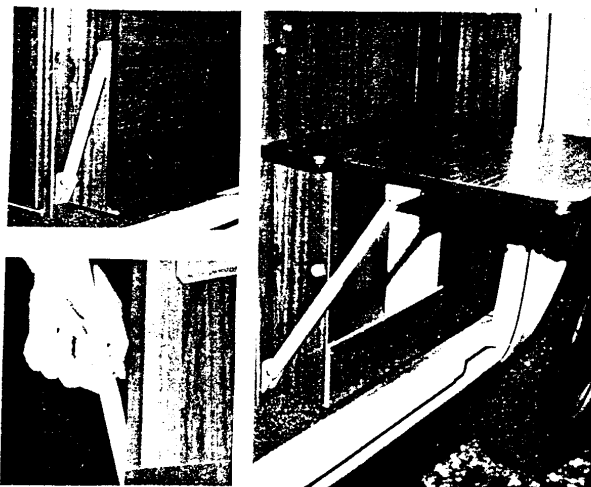
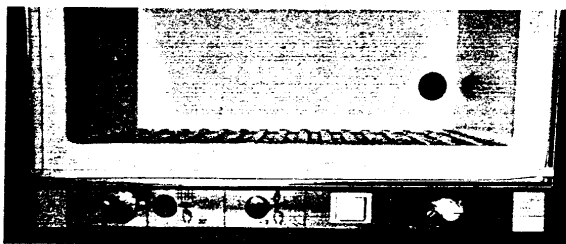
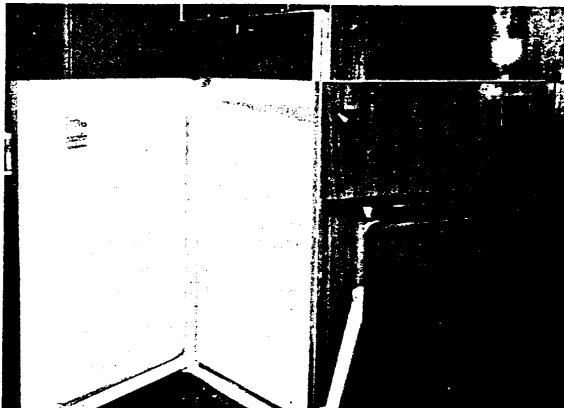

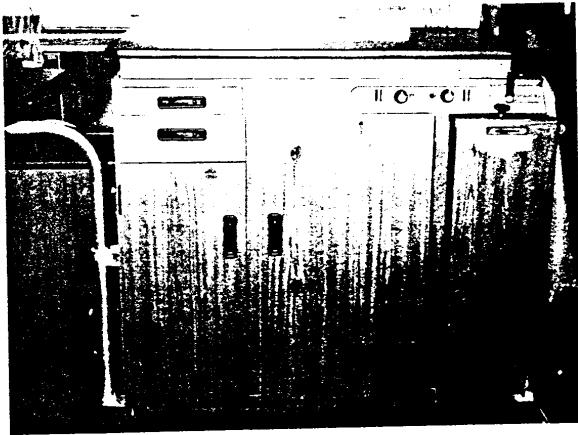

KÜCHENSCHRANK Typ Berlin

Hinter dem Beifahrersitz ist der Küchenschrank mit Nirosta-Spülbecken, elektr. Wasserpumpe. Der Bedienungsknopf ist neben dem schwenkbaren Auslaufhahn im Spülbecken.

Zwei 10-l-Wasserkanister sind im mittleren Teil des Schrankes untergebracht und mit Gummibändern festgestellt.

GASKOCHER

Der Gaskocher ist oben auf dem Küchenschrank rechts neben dem Spülbecken eingebaut und ist mit einem flexiblen Gas Schlauch mit Gasdruckregler verbunden der im mittleren Teil des Küchenschrankes endet. Hier ist Platz für zwei 5-kg-Propangasflaschen. Diese sind mit einer Gummischlaufe einzeln festzustellen.

Achtung!

Wasserpumpe darf nicht bei leeren Wasserkanistern in Betrieb genommen werden. Schalten Sie die Pumpe bei längerem Nichtgebrauch aus. Der Zugschalter befindet sich im mittleren Küchenschrankteil vor der Elektro-Pumpe.



Inbetriebnahme des Kochteils

- Zum Anzünden des Brenners ist der Schaltgriff einzudrücken und nach links zu drehen.
- Nach dem Anzünden der Flamme ist der Griff noch ca. 5 bis 7 Sekunden in eingedrückter Stellung zu halten.
- Läßt man den Griff früher los, kann die Flamme verlöschen. In diesem Falle muß der Zündvorgang wiederholt werden.

Der kleine Helfer, der diesen Vorgang steuert, ist das neben dem Brenner sitzende drahtartige Thermoelement, das von den Flammen beheizt wird.

Beim Säubern des Brenners ist darauf zu achten, daß das herausragende Thermoelement nicht verbogen wird.

Ein verbogenes oder sonstwie defektes Thermoelement gestattet nicht mehr die Benutzung des Brenners, da die Flamme trotz längeren Knopfdrückens immer wieder verlöscht.

Sollte das Flammenbild im Laufe der Zeit unklar werden, so ist das ein Zeichen für schlechte Verbrennung. Empfehlenswert ist darum eine regelmäßige Reinigung der Brennerdeckel in gewöhnlicher Lauge mit einer harten Borstenbürste. Die vorderen Deckel sind nach einer Vierteldrehung abnehmbar.

Achtung!

Bodenlüftung darf nicht verschlossen werden.

Kocher nicht als Heizung des Wageninnern benutzen.

Achtung!

Reparaturen nur von einem konzessionierten Fachmann durchführen lassen. Lüftungsschlitze nicht verschließen. Gasflaschen mit Gummischlaufen fest anzurren.

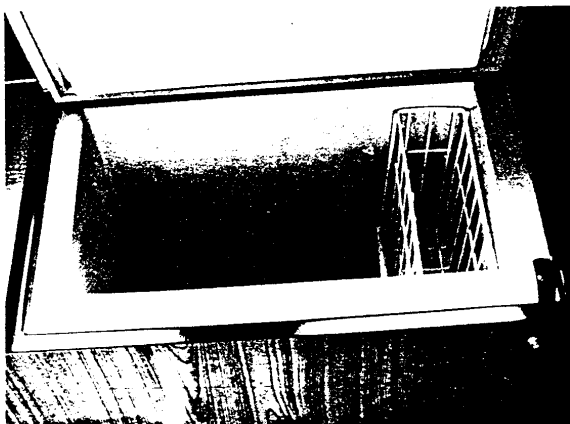

SEITLICHER SCHRANK Typ Berlin

Zwischen Küchen- und Kleiderschrank ist ein Schrank mit einer 30-l-Kühlbox und einem Staufach eingebaut. Beide Räume sind von oben zu bedienen und durch Klappen zu verschließen.

Die Kühlbox hat einen Eiskorb, der Blockeis, Eisstücke oder Tiefkühlpackeis halten kann. Das Schmelzwasser wird von einer Tropfschale unter dem Eiskorb aufgefangen und nach außen durch einen separaten Schlauch abgeführt.

Wir schlagen vor, unzerbrechliche Plastikflaschen und Kästen zu benutzen. Glasbehälter sind auf Campingreisen zu meiden. Jedes Teil in der Eisbox sollte fest verschlossen sein, um ein Überlaufen zu vermeiden.

Achtung!

Das Öffnen der Deckel geschieht durch Lösen der Schlaufen.

KÜHLSCHRANK nur auf Wunsch

Anstatt der Eisbox in der Grundausstattung ist ein 30-Liter großer Kühlschrank eingebaut.

Bevor Sie den Kühlschrank in Betrieb nehmen, achten Sie darauf daß die Ventilationsgitter unten am Kühlschrank und oben im linken Deckel auf keinen Fall abgedeckt sind.

Inbetriebnahme des Kühlschranks.

220 Volt Netzstrom

- Bevor Sie das Gerät in Betrieb setzen, stellen Sie den Wahlschalter ⑤ auf "220 Volt".
- Überprüfen Sie, ob die Netzspannung des Campingplatzes mit der auf dem Leistungsschild angegebenen übereinstimmt.
- Drehen Sie den Elektrothermostatkopf ① auf maximale Leistung, also ganz nach rechts.
- Nach ca. 2 Stunden können Sie den Kühlschrank auf die von Ihnen gewünschte Temperatur zurückschalten.

12 Volt Autobatterie

(mit max 15 Amp abschern. Funktion nur während der Fahrt gegeben.)

- Stellen Sie den Wahlschalter ⑤ auf "12 Volt" ein.
- Der 12 Volt Kreis ist nicht thermostatisch geregelt.

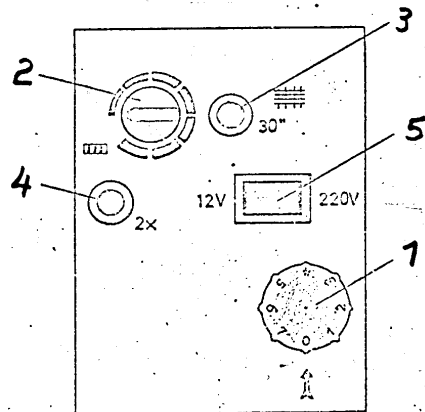

Wichtig!

Nie dürfen 2 Energiequellen gleichzeitig benutzt werden. Es darf also keinesfalls die Gasflamme brennen, wenn zur gleichen Zeit 220 oder 12 Volt benutzt werden. Die solchermaßen entstandenen Schäden werden von den Garantieleistungen der Herstellerfirma nicht gedeckt.

Gasbetrieb (Propan oder Butan)

Achtung!

- Gasbetrieb nur bei stehendem Fahrzeug.
- Bei Gasbetrieb stellen Sie den Wahlschalter ⑤ auf Nullstellung.
- Überzeugen Sie sich, daß die Gasflasche einen Druckminderer von 500 mm WS hat.
- In verschiedenen Ländern ist der Flaschendruck unterschiedlich. Es gibt hierbei 2 genormte Drücke: 300 mm WS und 500 mm WS. In Deutschland kommt der übliche Druck von 500 mm WS zur Verwendung. Der Druck ist auf dem Leistungsschild ersichtlich. Eine Änderung darf nur von einem konzessionierten Fachmann vorgenommen werden.
- Öffnen Sie das Ventil für die Gaszufuhr und drehen Sie den Gasthermostatkopf ② auf maximale Leistung.
- Drücken Sie den kleinen roten Knopf der Zündsicherung ③ ca. 30 Sekunden lang ein, damit die Gasleitung bis zum Brenner entlüftet wird.
- Nun drücken Sie mehrmals schnell hintereinander den Piezo-Zünderknopf ④ ein.

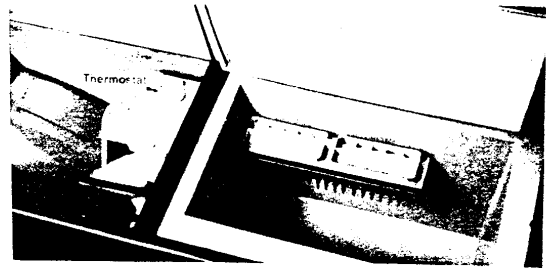

- Neben dem Gasbrenner befindet sich ein Spiegel indem Sie das Zünden des Brenners beobachten können.
- Wenn das Gas brennt, müssen Sie den Zündsicherungsknopf 3 noch etwa 20 Sekunden lang eingedrückt halten.
- Wenn Sie das Gerät außer Betrieb setzen wollen, sperren Sie die Gaszufuhr ab, bzw. schließen Sie das Absperrventil an der Gasflasche.
- Sollte aus irgendeinem Grund die Gasflasche erlöschen, so tritt automatisch die Zündsicherung in Tätigkeit und sperrt die Gaszufuhr ab.

Achtung!

Abgasstutzen auf der linken Außenwand darf nicht verschlossen sein.

Abtauen

Übermäßige Eisbildung am Verdampfer erschwert die Kälteübertragung. Sobald sich eine stärkere Eisschicht am Verdampfer zeigt, sollte das Gerät abgetaut werden.

Gerät ausschalten und Tür zum Abtauen öffnen.

Tauwasser mit Schwamm oder Lappen aufnehmen und Innenbehälter und Verdampfer mit warmer, milder Lauge auswaschen und gut abtrocknen.

Kein Benzin, Lösungsmittel oder scharfes Reinigungsmittel verwenden.

Störungen

Sollte an Ihrem Gerät eine Störung auftreten, so bitten wir Sie folgendes genau zu überprüfen, bevor Sie den Kundendienst anrufen, da Ihnen auch dann Lohn- und Reisespesen des Technikers angerechnet werden, wenn der Kundendienst sich als unnötig erwiesen hat. Bei Umgebungstemperaturen von 32 ° Celsius und mehr, ist eine volle Kühlleistung nicht mehr gewährleistet. (Wir empfehlen den seitlichen Deckel aufzustellen)

- Steht das Gerät waagrecht ?
- Gibt die Stromquelle oder Gasflasche genügend Energie ab ?
- Hat das Aggregat die nötige Belüftung ?
- Steckt der Netzstecker fest in der Steckdose ?
- Hat sich keine Kontaktverbindung gelöst ?
- Ist am Kabel kein Bruch festzustellen ?
- Haben Sie den Thermostat richtig eingestellt ?
- Prüfen Sie auch die Art und Menge des Kühlgutes!
Es soll so im Kühlschrank eingelagert sein, daß die Luft im Innern gut zirkulieren kann.
Keine warmen Speisen in das Gerät einlagern!
Sollten Sie trotz dieser Kontrollen kein einwandfreies Funktionieren Ihres Gerätes erreicht haben, dann rufen Sie unseren Kundendienst an. Geben Sie dabei die Art des Defektes, den Gerätetyp und die Fertigungsnummer an (auf der linken Seite neben der Armatür)

Reinigung des Kühlschranks

Vor der Erstinbetriebnahme sollte das Gerät innen mit lauwarmem Wasser und einem milden Reinigungsmittel als Zusatz gesäubert werden. Die PVC-Dichtung des Deckels sollte nicht mit Öl oder Fett in Berührung kommen. Die Dichtung sollte von Zeit zu Zeit mit Talkum Puder abgerieben werden.

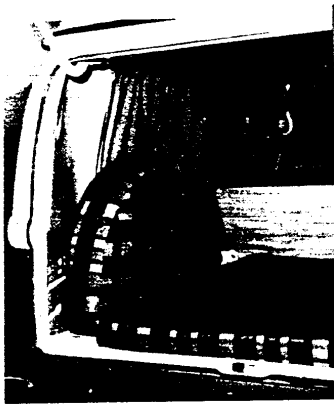

RESERVERADVERKLEIDUNG nur bei Typ Helsinki

Hinten links auf dem Motorraum ist das Reserverad untergebracht. Die Verkleidung des Reserverades ist aus dem gleichen Stoff wie das der Polsterung.

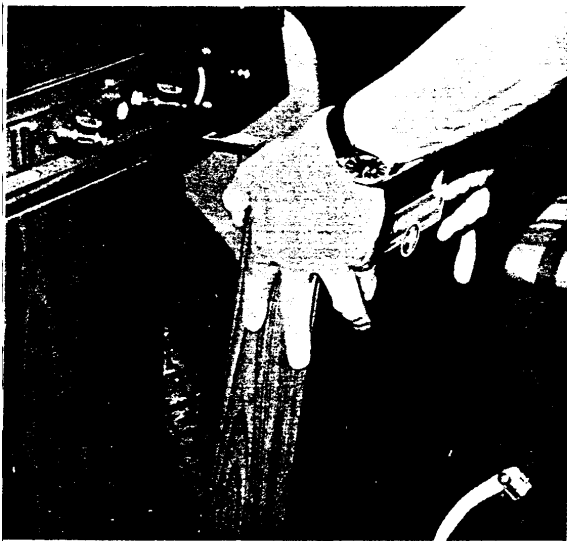

RESERVERAD (Lieferteil VW)

Das Reserverad ist im rechten Teil des Küchenschrankes untergebracht.

Das Herausnehmen des Reserverades geschieht wie folgt:

- Schraube auf der Abdeckung lösen.
- Abdeckung nach vorne ziehen und nach oben herausnehmen.
- Reserverad von unten nach vorn herausziehen.

RESERVERADHALTER VOR DEM BUG

- Handräder im Fahrerhaus unter dem Armaturenbrett lösen.
- Reserveradabdeckung abnehmen.
- Flügelmuttern vor den Haltetaschen lösen.
- Reserverad nach oben herausnehmen.

Die Befestigung geschieht in umgekehrter Reihenfolge.



DREHSITZ nur bei Typ Berlin

Der Beifahrersitz ist als Drehsitz ausgebildet. Um den Sitz in Wohnstellung zu bringen, muß wie folgt verfahren werden:

Den evtl. vorhandenen Staukasten zwischen den Sitzen entfernen und den Aufnahmearm für den Sicherheitsgurt herunterdrücken.

Den Sitz mittels linkem seitlichen Handgriff etwas nach vorn schieben und durch Herunterdrücken der in der Mitte vorhandenen Sperre lösen. Mit dem Eigengewicht den Sitz links herum in die gewünschte Stellung bringen.

Durch die geöffnete Beifahrertür kann der Sitz ebenfalls in die gewünschte Wohnstellung durch Links- oder Rechtsdrehung gebracht werden.

In umgekehrter Reihenfolge wird der Sitz wieder in Fahrtrichtung gebracht.

Achtung!

Der Drehsitz darf während der Fahrt nur in Fahrtrichtung nach vorn und arretiert benutzt werden. Eine Benutzung des Drehsitzes entgegen der Fahrtrichtung ist während der Fahrt in keinem Falle zulässig.

Sicherheitsgurte während der Fahrt anlegen.

ESTISCH

Das Tischbein und die Tischplatte sind drehbar gelagert und können somit in verschiedene Stellungen gebracht werden. Die gewünschte Tischstellung ist durch 2 Schrauben feststellbar.

Die Tischplatte ist beim Typ Berlin durch ein heraufklappbares Teil zu verlängern. Dazu muß das Verlängerungsteil aus der Halterung herausgezogen, nach oben geklappt und die Auflegeschiene nach vorne gezogen werden. Das Einklappen geschieht in umgekehrter Reihenfolge.

Wichtig!

Bevor die hintere Sitzbank zum Doppelbett nach vorne ausgezogen wird, muß die Tischplatte und beim Typ Berlin das Tischbein abgenommen werden.

Achtung!

Während der Fahrt muß die Tischplatte und das Tischbein abgenommen werden.

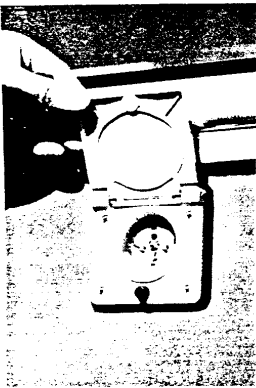
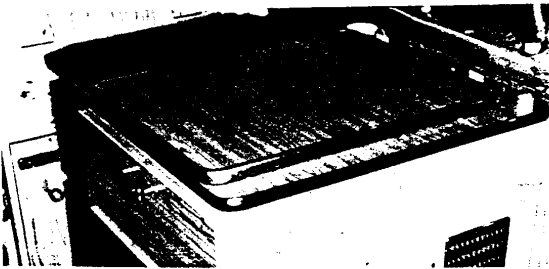

ESSENTIENEN MIT KAMMÄRER

Bei Typ Berlin ist ein Tisch in der linken Tür. Berlin wird auf Wunsch ein Zusatzfenster im Fahrerhaus angebracht.

Dieser Tisch ist abnehmbar und kann bei Typ Helsinki als Aufbauelement der Spülbeckens benutzt werden.

Achtung!

Während der Fahrt muß dieser Tisch abgenommen werden.

NETZANSCHLUSS 220 VOLT

An der linken Außenseite des Fahrzeuges befindet sich der 220-V-Außenanschlusstecker mit Schutzdeckel.

Auf der linken Innenwand ist eine 220-V-Unterputz-Schuko-Steckdose angebracht. Über der Steckdose sind 2 Verschraubungen mit Sicherungen. Für die Stromversorgung des Kühlschranks mit 220 V ist bei Typ Helsinki eine Steckdose hinter dem Beifahrersitz, und bei Typ Berlin im linken Teil des seitlichen Schrankes verlegt.

Für die Stromzuführung ist die Kabeltrommel mit dem 25 m Kabel und das Zwischenkabel mit Stecker und Kupplung zu verwenden.

Achtung!

Die Belastbarkeit beträgt bei nicht abgespulter Kabeltrommel maximal 1000 Watt.

BATTERIEANSCHLUSS

Für die 12 Volt Stromversorgung des Kühlschranks während der Fahrt ist eine Leitung mit 12 Volt Steckverbindung verlegt.

Der Strom für die Waszpumpe wird aus dem gleichen Leitungsnetz entnommen.

FEUERLÖSCHER nur auf Wunsch

Der Feuerlöscher befindet sich auf der Vorderwand des hinteren Sitzkastens.

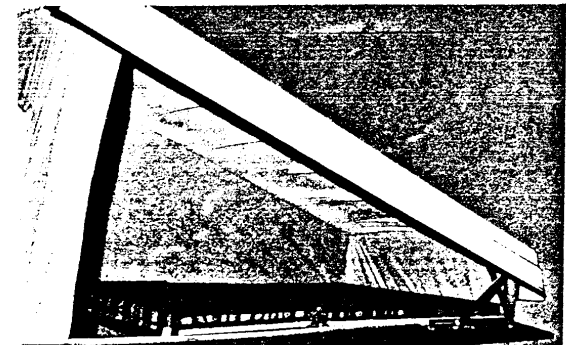
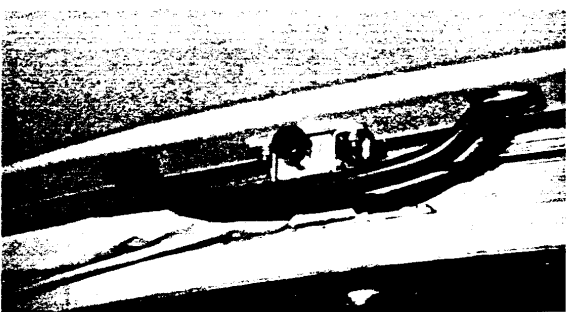
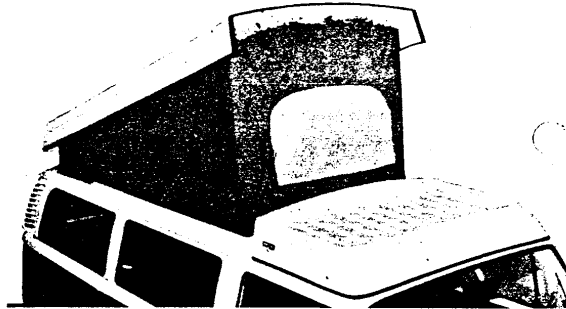

AUFSTELLDACH MIT DACHGEPÄCKWANNE UND DOPPELBETT — nur auf Wunsch

Auf die gesamte Dachfläche ist ein fiberglasverstärktes Teil aufgesetzt. Das größere, hintere Teil ist das eigentliche Aufstelldach. Die Innenfläche ist mit beige Kunststoff beklebt. Der vordere feste Teil ist eine Dachgepäckwanne. Zur Vorspannung des Gepäcks sind Ösen an den Seiten angebracht.

Der Faltenbalg des Aufstelldaches ist aus Zeitstoff. Das große Fenster in der Stirnwand ist mit Moskitoschutz und Abdeckpartie. Sie sind durch je einen Reißverschluss zu öffnen, so daß durch diese Öffnung die Dachgepäckwanne be- oder entlastet werden kann.

Das Aufstelldach wird wie folgt aufgestellt:

- Den Verschuß vorn in der Mitte des Daches durch Ziehen des Knopfes öffnen.
- Schlaufen links und rechts öffnen.
- Das Dach an dem Griff nach oben drücken.
- Für den letzten Teil der Dachaufstellung die Querstange des Dachgestänges benutzen und bis zum Einrasten nach vorn drücken.

Das Schließen des Daches geschieht in umgekehrter Reihenfolge.

Wichtig!

Darauf achten, daß der Faltenbalg gleichmäßig gefaltet wird, damit er nicht zwischen Aufstelldach und Fahrzeugdach und Gestänge eingeklemmt ist.

Achtung!

Um Schaden zu vermeiden, darf das Campmobil nicht mit aufgestelltem Dach gefahren werden.

Im Aufstelldach ist ein Doppelbett eingebaut. Ist das Aufstelldach aufgestellt, kann der vordere Teil des Bettes nach vorn geklappt werden. Dieser Teil legt sich auf die Seiten des Dachausschnittes fest auf und ergibt mit dem hinteren Bettteil das Doppelbett von 1840 x 1160 mm Größe.

Wichtig!

Bei heruntergelassenem Aufstelldach muß vorher das vordere Bettteil wieder nach hinten geklappt werden.

Achtung!

Maximale Belastung der Dachgepäckwanne 50 kg.

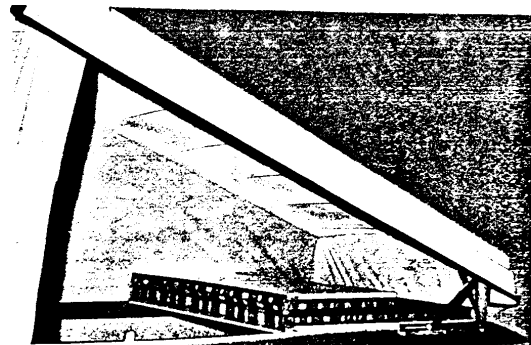

DACHENTLÜFTER — auf dem Aufstelldach, nur auf Wunsch

Der Dachentlüfter ist in 3 Stellungen aufstellbar.

- Öffnung vorn. Am vorderen Griff nach oben drücken.
- Öffnung hinten. Am hinteren Griff nach oben drücken.
- Öffnung einseitig. An beiden Griffen nach oben drücken.

Achtung!

Während der Fahrt empfiehlt es sich nur die hintere Öffnung zu benutzen.

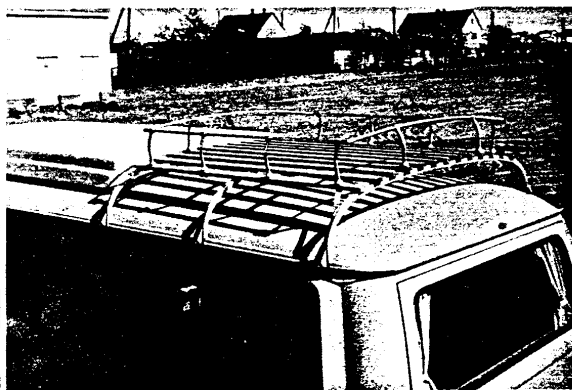
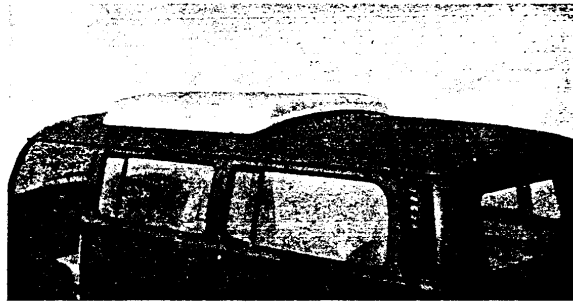
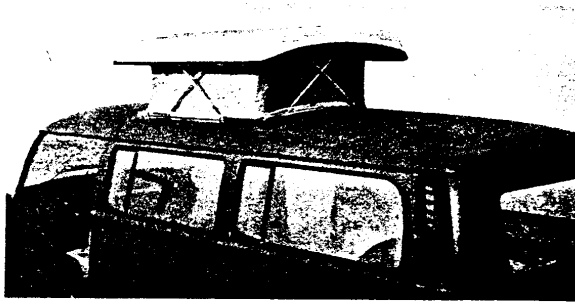

HUBDACH nur auf Wunsch

Das Hubdach ist mit dem Fahrzeug durch einen Faltenbalg aus Zeltstoff verbunden. Aufgestellt ergibt sich ein abgeschlossener Raum. Auf beiden Längsseiten und in der Stirnwand des Zeltstoffes ist je ein Fenster mit Meshrolle und Abdeckplane eingearbeitet.

Der Dachausschnitt wird von einem Hubdach aus glasfaserverstärktem Polyester abgedeckt.

- Vor dem Hochstellen des Hubdaches werden die Gummizüge gelöst.
- Das Hubdach wird am Handgriff nach oben gedrückt.

Das Schließen erfolgt in umgekehrter Reihenfolge.

Achtung!

Fahren nur mit verschlossenem und verriegeltem Dach. Beim Schließen des Daches Faltenbalg nicht einklemmen.

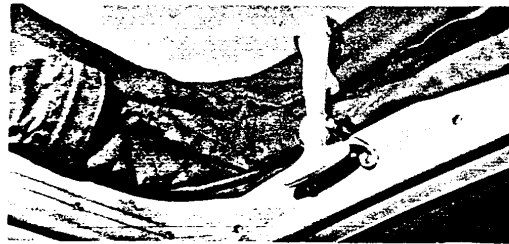

DACHGEPÄCKTRÄGER nur auf Wunsch

Auf dem hinteren Teil des Fahrzeugdaches ist ein Dachgepäckträger aufgeklemt.

- Durch Lösen der Schrauben an den 6 Abstützungen in der Fahrzeugdachrinne kann der Gepäckträger abgenommen werden.

Beim Wiederaufsetzen des Dachgepäckträgers müssen die Schrauben an den Stützen fest angezogen sein.

Ladefläche 1020 x 970 mm.

Achtung!

Maximale Belastung 50 kg.

GASHEIZUNG nur auf Wunsch

Im Durchgang zwischen Kleiderschrank und Vorratsschrank ist bei Typ Helsinki die Gasheizung eingebaut.

Bei Typ Berlin wird die Gasheizung im rechten Teil des Kleiderschranks eingebaut.

Das Reserverad ist in diesem Fall vor dem Bug angebracht.

Bedienungsanleitung liegt dem Gerät lose bei.

Achtung!

Gasheizung während der Fahrt nicht benutzen. Absperrventile nach Gebrauch der Geräte schließen. Gasheizung nicht als Koch- oder Trockengerät benutzen. Reparaturen nur von einem konzessionierten Fachmann durchführen lassen.

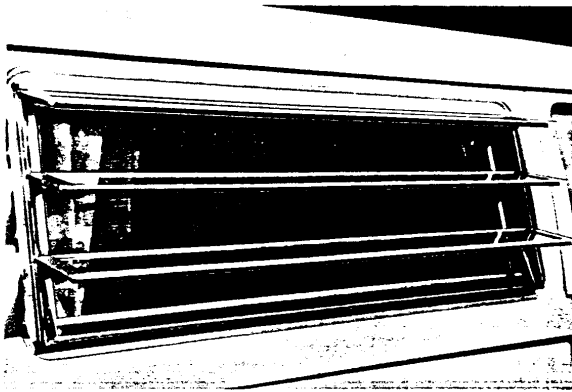

JALOUSIEFENSTER nur auf Wunsch

Die Blenden des Jalousiefensters können mit dem Hendrix-System
 offen bzw. geschlossen werden.

Achtung!

Jalousiefenster müssen während der Fahrt auf öffentlichen
 Straßen geschlossen sein.

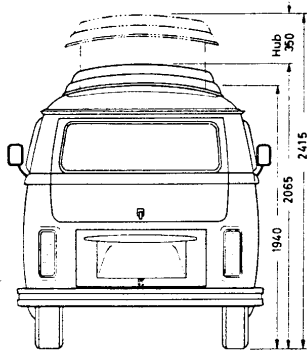

Ohne Dachgepäckträger gezeichnet

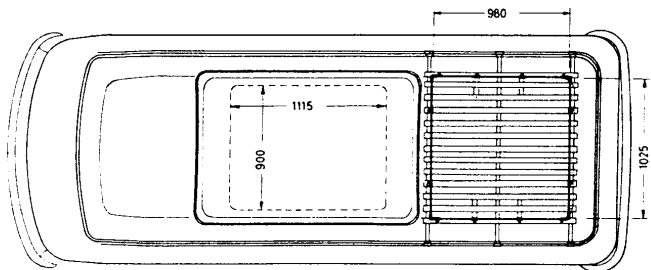
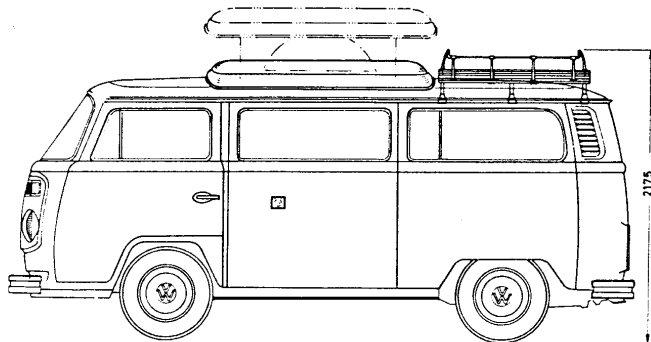

Campingwagen mit
 Hubdach und Dachgepäckträger

FREISTEHENDES VORZELT mit außenliegendem Gestänge

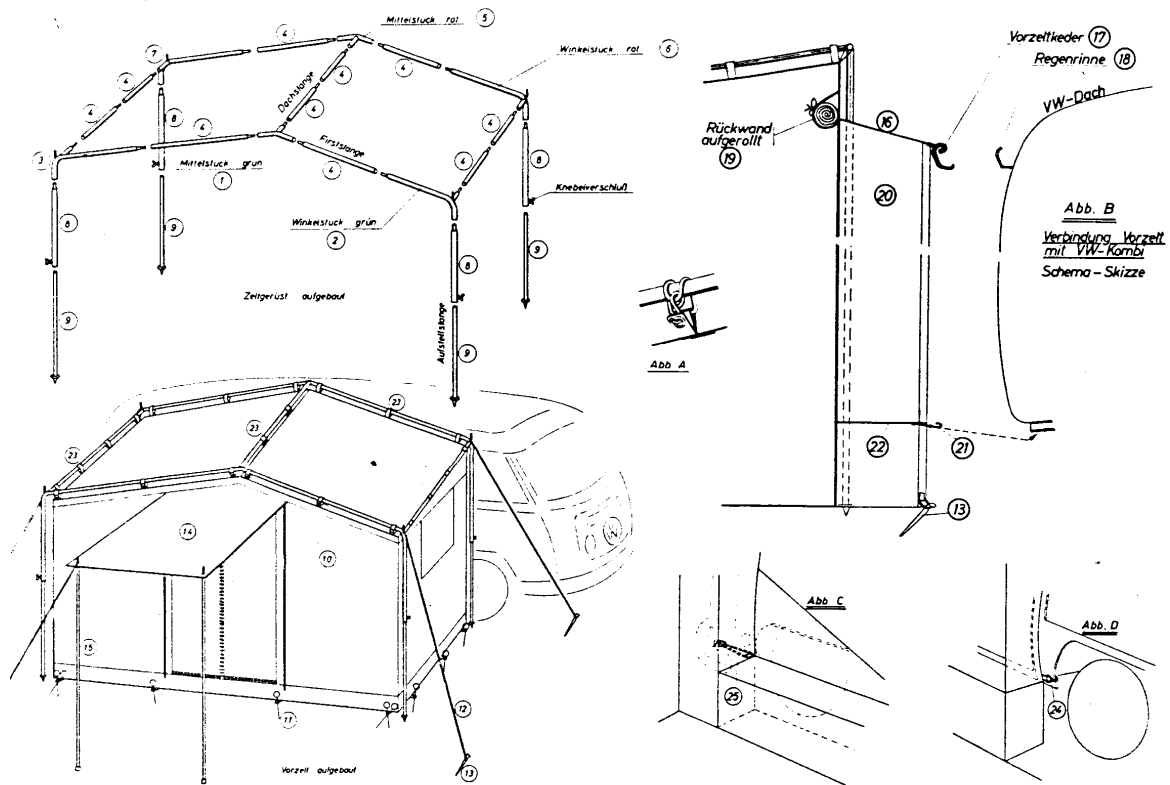

Für den Aufbau des freistehenden Vorzeltes sind nachfolgende Aufbauvorschriften zu beachten:

- Vorderrahmen aus zusammengesetzten Aufstellstangen (8) und (9), grün gekennzeichneten Winkelstücken (2) und (3) und Mittelstück (1) sowie 2 Firststangen (4) zusammenstecken.
- Den hinteren Zeltrahmen aus zusammengesetzten Aufstellstangen (8) und (9), rot gekennzeichneten Winkelstücken (6) und (7) und Mittelstück (5) sowie 2 Firststangen (4) zusammenstecken.
- Vorder- und Hinterrahmen durch Dachstangen (4) verbinden.
- Nachdem das Zeltgerüst laut Anweisung und Plan zusammengesetzt ist, verschiebt man die Aufstellstäbe (8) und (9) bis auf Körperhöhe.
- Nunmehr bringt man die Zelthaut (10) unter das Zeltgerüst, legt es formgerecht auseinander und hängt es mit den Schlaufen (23) an den einzelnen Zeltstangen auf (Abb. A).
- Danach die Aufstellstäbe (8) und (9) so hoch auseinanderschoben, bis das Zelt den Erdboden noch berührt.
- Zelt und Zeltnägel (11) am Erdboden verankern und mit Abspannleinen (12) und Häringen (13) verspannen.
- Die Vorderwand (14) kann unter Verwendung der Aufstellstäbe (15), Häringen (13) und Abspannleinen (12) zu einem Sonnendach hochgestellt werden.
- Soll das Vorzelt mit dem VW-Fahrzeug verbunden werden, muß die Dachblende (16) mit ihrem Vorzeltkeder (17) auf die Regenrinne (18) des VW-Fahrzeuges aufgeklemt werden (Abb. B).
- Seitenblenden (20) mit Häringen (13) am Boden verankern und Bodenblende (22) mit dem mittleren Haken (21), vorderem Haken (24) (Abb. D) und hinterem Haken (25) (Abb. C) am Fahrzeug festigen.
- Bei starkem Regen empfiehlt es sich, eine der Schlaufen (23) an den Seiten vom Zeltrohr zu lösen, damit auf dem Dach kein Wassersack entsteht.

Text, Skizzen und Fotos in dieser Bedienungsanleitung basieren auf den letzten Herstellungsangaben zur Zeit des Druckes. Der Hersteller behält sich das Recht vor, während der Laufzeit des Modells Verbesserungen ohne Bekanntgabe vorzunehmen.

WESTFALIA-CAMPING-EINRICHTUNG „BERLIN“

erforderliches VW-Grundmodell siehe Rückseite

Die Ausstattung mit weniger breiter Polstersitzbank hinten bzw. weniger breiter Liegefläche und Kleiderschrank auf dem Motorraum. Durch die seitliche Anordnung der Möbel und den Beifahrersitz bietet die Einrichtung „Berlin“ besonders viel Bewegungsfreiheit im Wohnraum. Vom TÜV zugelassene Personen: 4

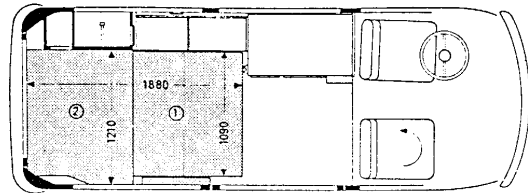
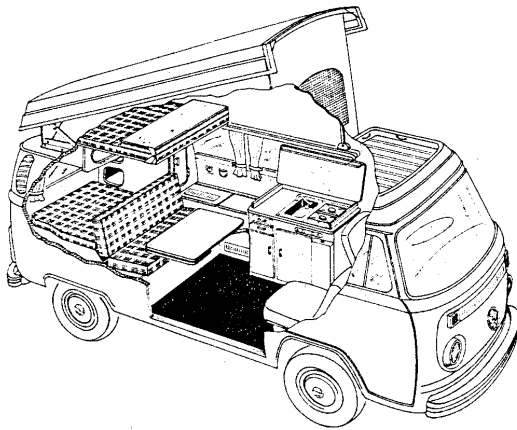

Schlafstellung

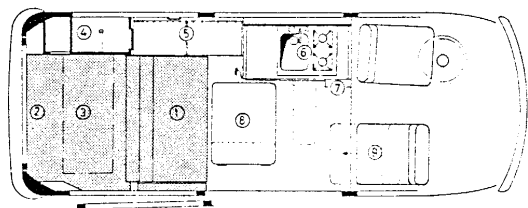

Wohnstellung

Grundausrüstung „BERLIN“

Dach- und Seitenwandverkleidung mit 25 mm Sillan-Filz-Isolierung.

Wohnraumboden aus bitumengetränkter Dämmplatte, Ausgleichsplatte und Teppichboden.

Gardinen für alle Fenster des Wohnraumes und des Fahrerhauses.

Moskitonetz für die Heckklappe.

12 V Transistorleuchte.

220 V Außensteckdose mit abgesicherter Innensteckdose.

1 Polstersitzbank hinten mit Armlehne und Stauraum

2 Polster auf dem Motorraum

3 Hängeschrank kurz, über dem Motorraum

4 Kleiderschrank und Staufächer links auf dem Motorraum.

5 Truhe mit Stauraum und 33-l-Isolierbox ohne Aggregat

6 Küchenschrank mit 2flammigem Gaskocher, Spülbecken aus nichtrostendem Stahl mit 12-V-Elektro-Wasserpumpe, zwei 10-l-Wasserkarner, zwei Schubladen und Raum für zwei 5-kg-Gasflaschen mit Halterungen und Gasanschlußarmatur, Entlüftung im Boden, Abdeckung des Küchenschrankes aufgeklappt als Spritzschutz, Staufächer für Geschirr etc.

7 Raum für Reserverad. (Bei Einbau der Gasheizung Trumatic 1800 WE wird das Reserverad mit Kunststoffgehäuse vor die Stirnwand des VW-Kombis montiert.)

8 Eßtisch schwenkbar mit ausklappbarer Verlängerung.

9 Dreh- und verschiebbarer Beifahrersitz. (Lieferumfang VW: M 690)

Ergänzungsmöglichkeiten zur Grundausrüstung „BERLIN“

Aufstelldach mit Doppelbett 1840 x 1160 mm und Dachgepäckwanne – **Achtung!** VW-Mehrausstattung M 073 erforderlich (Dachausschnitt und Verstärkung für Aufstelldach).

Absorber – **Kühlbox 33 l**, umschaltbar auf Gas / 12 V / 220 V, anstatt 33 l Isolierbox ohne Aggregat.

Trumatic – **Gasheizung** mit 1800 WE und **Reserveradhalter** vor dem Bug – **Achtung!** Reserveradhalter nicht mit Scheinwerferwaschanlage und Nebelscheinwerfern kombinierbar.

Hubdach mit 1900 mm Stehhöhe im begehbaren Wohnteil, Ausschnittmaße 1105 x 865 mm.

Grundausrüstung: BERLIN SQ 76/1	Aufstelldach	Kühlbox	Gasheizung und Reserveradhalter	Hubdach	DM ohne MwSt.	DM mit MwSt.	Bestell-Nr.
●	–	–	–	–	3407,14	3816,–	216 066 ... 001
●	●	–	–	–	4820,53	5399,–	216 066 ... 002
●	●	●	–	–	5437,50	6090,–	216 066 ... 005
●	●	–	●	–	5953,57	6668,–	216 066 ... 006
●	●	●	●	–	6569,64	7358,–	216 066 ... 007
●	–	●	●	–	5156,25	5775,–	216 066 ... 008
●	–	●	●	●	5783,92	6478,–	216 066 ... 012

Innendessin Campinggrünrot 055 ...

Innendessin Campinggrün gelb 056 ...

Innendessin Campingbraunbeige 057 ...

Bei Bestellung in der Bestell-Nr. anstatt ... das gewünschte Innendessin 055,056 oder 057 angeben.

WESTFALIA CAMPING-EINRICHTUNG „HELSINKI“

erforderliches VW-Grundmodell siehe Rückseite

Die Ausstattung mit breiter Polstersitzbank hinten bzw. breiter Schlaffläche und großem Kleiderschrank hinter dem Fahrersitz. Vom TÜV zugelassene Personen: 5

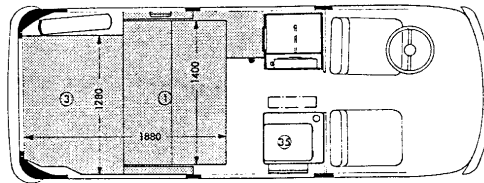
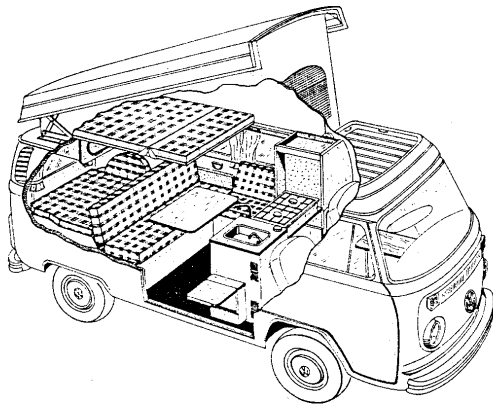

Schlafstellung

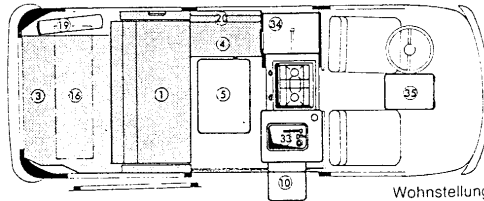

Wohnstellung

Grundausrüstung „HELSINKI“

Dach- und Seitenwandverkleidung mit 25 mm Sillan-Filz-Isolierung.

Wohnraumboden aus bitumengetränkter Dämmplatte, Ausgleichsplatte und Teppichboden.

Gardinen für alle Fenster des Wohnraumes und des Fahrerhauses.

Moskitonetz für die Heckklappe.

12 V Transistorleuchte.

220 V Außensteckdose mit abgesicherter Innensteckdose.

1 Polsterbank hinten mit Armlehnen und Stauraum

3 Polster auf dem Motorraum

4 Polstersitzbank seitlich mit Stauraum

5 EBtisch schwenkbar

10 Waschregal mit Klapptisch am Vorratsschrank

16 Hängeschrank lang über dem Motorraum

19 Reserveradverkleidung

20 Kopfkeil- bzw. Rückenlehne für seitliche Sitzbank

33 Vorratsschrank mit 50-Liter-Isolierfach, Spülbecken aus nichtrostendem Stahl mit 12-V-Elektro-Wasserpumpe, 28-Liter-Wassertank und Schublade unter dem Spülbecken.

34 Kleiderschrank mit Spiegel, Gaskocher 2flammig, herausklappbar, am Kleiderschrank. Raum mit Halterungen für zwei 5-kg-Gasflaschen und Gasanschlußarmatur. Entlüftung am Boden.

35 Zusatztisch mit Stütze im Fahrerhaus (auch als Abdeckplatte fürs Spülbecken verwendbar).

Ergänzungsmöglichkeiten zur Grundausrüstung „HELSINKI“

Aufstelldach mit Doppelbett 1840 x 1160 mm und Dachgepäckwanne – **Achtung!** VW-Mehrausstattung M 073 erforderlich (Dachausschnitt und Verstärkung für Aufstelldach).

Absorber-**Kühlschrank 45 l**, umschaltbar auf Gas / 12 V / 220 V, anstatt 50 l Isolierfach ohne Aggregat.

Trumatic-**Gasheizung** mit 1800 WE – **Achtung!** VW-Ausstattung S 793 mitbestellen (Eintragung der Heizung im Kfz-Brief); VW-Ausstattung M 060 (Eberspächer-Heizung) nicht möglich.

Hubdach mit 1900 mm Stehhöhe im begehbaren Wohnraumteil, Ausschnittmaße 1105 x 865 mm.

Reserveradhalter vor dem Bug und **Motorraumpolster** über die ganze Wagenbreite (1550 mm).

Reserveradhalter vor dem Bug und **Stauschrank** mit seitlicher Klappe hinten links auf dem Motorraum (Breite des Motorraumpolsters 1210 mm).

Grundausstattung HELSINKI SO 73/7	Aufstelldach	Kühlschrank	Gasheizung	Hubdach	Reserveradhalter / breites Motorraumpolster	Reserveradhalter / Stauschrank	DM ohne MwSt.	DM incl. MwSt.	Bestell-Nr.
●	—	—	—	—	—	—	3366,07	3770,—	216 064 ... 001
●	●	—	—	—	—	—	4780,35	5354,—	216 064 ... 002
●	●	●	—	—	—	—	5397,32	6045,—	216 064 ... 005
●	●	—	●	—	—	—	5374,10	6019,—	216 064 ... 006
●	●	●	●	—	—	—	6066,96	6795,—	216 064 ... 007
●	●	●	●	—	●	—	6529,46	7313,—	216 064 ... 013
●	●	●	●	—	—	●	6694,64	7498,—	216 064 ... 014
●	—	●	●	—	—	—	4651,78	5210,—	216 064 ... 008
●	—	●	●	●	—	—	5280,35	5914,—	216 064 ... 012
●	—	●	●	●	●	—	5743,75	6433,—	216 064 ... 015
●	—	●	●	●	—	●	5908,92	6618,—	216 064 ... 016

Innendessin Campinggrünrot 055 ...
 Innendessin Campinggrün gelb 056 ...
 Innendessin Campingbraunbeige 057 ...
 Bei Bestellung in der Bestell-Nr. anstatt ... das gewünschte Innendessin 055,056 oder 057 angeben.